

# VALVE POUR BAIN ET DOUCHE

# TUB AND SHOWER VALVE

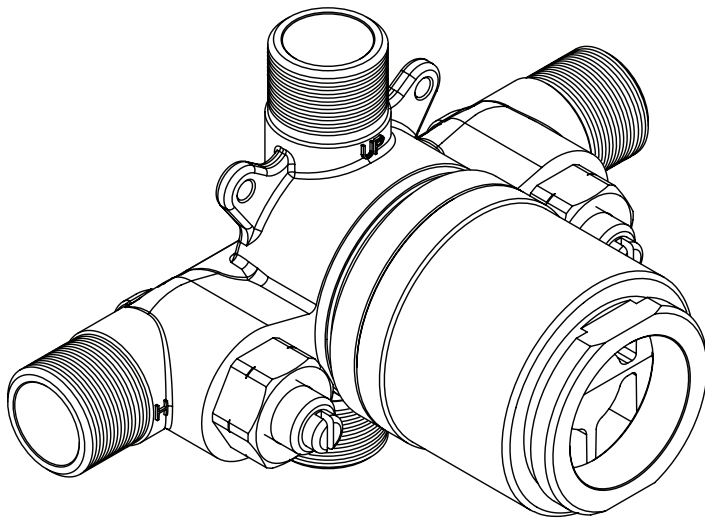

## DESCRIPTION

Cartouche à disques céramiques / Ceramic Disc Cartridge  
Structure en métal / Metal Construction

## PARAMÈTRES TECHNIQUES / TECHNICAL PARAMETERS

NORME STANDARD	PRESSION D'EAU WATER PRESSURE	TEMPÉRATURE DE L'EAU WATER TEMPERATURE
ASME A112.18.1 CSA B125.1	20-80 PSI	10-65°C
EN817	0.1-0.5 MPa	10-65°C

## CODE PRODUIT / PRODUCT CODE

LIV60100

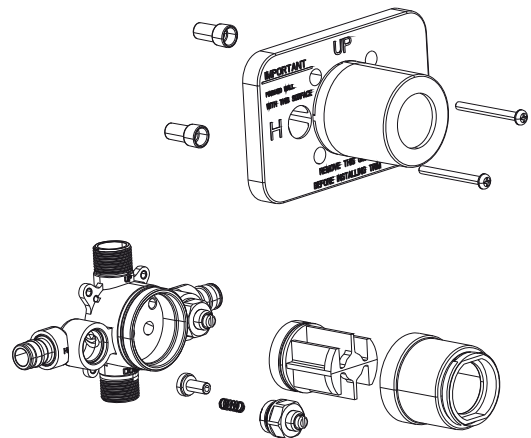
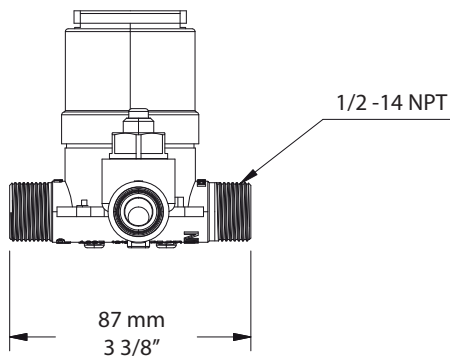
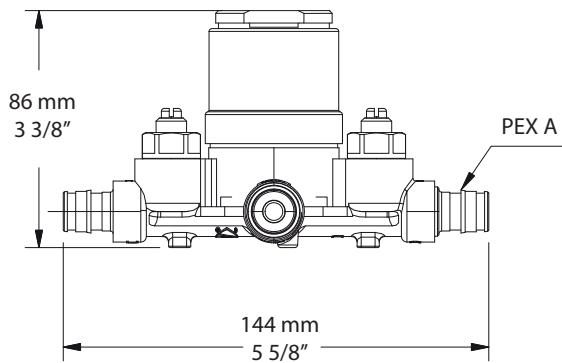

-FIXTURES-

# VALVE POUR BAIN ET DOUCHE

# TUB AND SHOWER VALVE

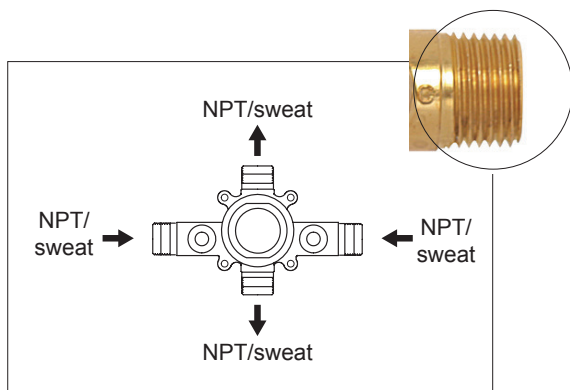

## RACCORDEMENT NPT/SOUDÉ - NPT/SWEAT CONNECTION

Entrées d'eau 1/2" mâle - NPT/soudé  
Sorties d'eau 1/2" mâle - NPT/soudé

1/2" male water inlets - NPT/sweat  
1/2" male water outlets - NPT/sweat

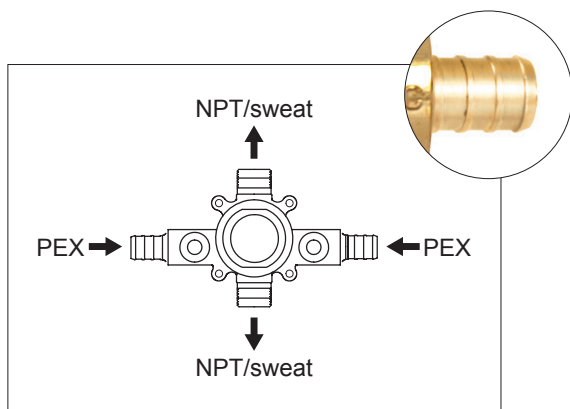

## RACCORDEMENT PEX (PEX B) - PEX CONNECTION (PEX B)

Entrées d'eau PEX  
Sorties d'eau 1/2" mâle - NPT/soudé

PEX water inlets  
1/2" water outlets - NPT/sweat

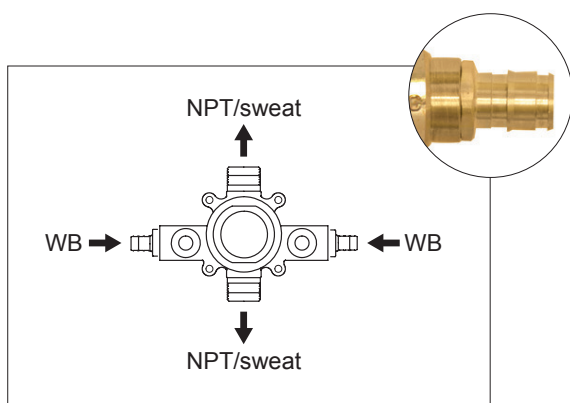

## RACCORDEMENT WB (PEX A) - WB CONNECTION (PEX A)

Entrées d'eau WB  
Sorties d'eau 1/2" mâle - NPT/soudé

WB water inlets  
1/2" male water outlets - NPT/sweat

# VALVE POUR BAIN ET DOUCHE

# TUB AND SHOWER VALVE

## GUIDE D'INSTALLATION / INSTALLATION GUIDE

## PRESSION ÉQUILBRÉE / PRESSURE BALANCE

### **VERSION FRANÇAISE**

#### **ENTRETIEN DE SURFACE**

1. Retirer toute saleté ou film en surface avec de l'eau propre et un chiffon en coton.
2. Utiliser des détergents liquides doux, des nettoyants pour vitres, des produits non acides ou des nettoyants en poudre bien dissous, ainsi que des polishes liquides non abrasifs appliqués avec un chiffon.
3. Après nettoyage, rincer abondamment à l'eau claire pour éliminer tout résidu, puis sécher avec un chiffon doux.

### **ENGLISH VERSION**

#### **SURFACE MAINTENANCE**

1. Remove any surface dirt and film using clean water and a cotton cloth.
2. Use mild liquid detergents, clear glass cleaner, non-acidic and fully dissolved powder cleaners, or non-abrasive liquid polishers applied with a cloth to clean the faucet surface.
3. After cleaning, rinse thoroughly with clean water to remove any residue and dry with a soft cotton cloth.

---

### **GARANTIE LIMITÉE DE LIV Fixtures**

Le produit est garanti contre les défauts de matériaux et de fabrications. Cette garantie sera en vigueur seulement si la pièce de rechange a été utilisée conformément à son usage prévu. Le produit doit être utilisé dans un environnement résidentiel normal. La garantie limitée n'est pas transférable à un tiers. La garantie limitée peut comporter d'autres conditions et exclusions qui ne sont pas mentionnées. Il est donc recommandé de consulter la documentation officielle de garantie fournie par LIV.

### **LIV Fixtures LIMITED WARRANTY**

The product is guaranteed against defects materials and manufacturing. This warranty will only be in effect if the spare part has been used for its intended purpose. The product should be used in a normal residential environment. The limited warranty is not transferable to any third party. The limited warranty may contain other conditions and exclusions which are not stated. It is therefore recommended to consult the official warranty documentation provided by LIV.



livfixtures.ca